

Forhindringsbane nr. 5. – Huller i vejen

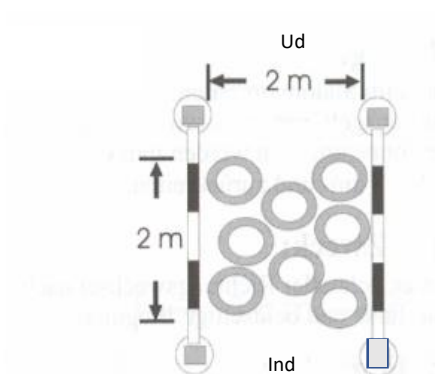

Opgavens udførelse:

Der skal skridtes opmærksomt og forsigtigt gennem dækkene.

Hvis hesten træder ud over bommene, startes forfra.

Hvis opgaven ikke lykkes 3.gang, tildeles 20 strafsekunder, og rytteren rider videre. Hvis en opgave opgives, eller man rider udenom, tildeles 20 strafsekunder.

Der kan max. tildeles 20 strafsekunder på hver opgave.

Der gives 4 strafsekunder:

For hver bom, der falder ned

Materiale:

1 nummerskilt

Vinger (4 støtter + 2 bomme)

8-10 cykel eller knallertdæk

Opbygning:

Dækkene lægges tæt sammen på jorden, som vist på skitsen.

2 x 3 meter, med bomme til begrænsning. Begrænsningsbommene hænges på støtterne i ca. 1 meters højde.

Opgaven kan gøres sværere ved, at man lægger dækkene på række direkte efter hinanden og lægger bommene på mursten.

